

Rattaringlusele reklaamipartneri leidmine

1. Üldine.....	2
2. Lepingu periood.....	2
3. Mida meie pakume.....	2
4. Mida ootame teilt.....	3
5. Kuidas valime partneri.....	5



1. Üldine

2019. aasta suvel käivitati Tartu rattaringlus. Tartus võimaldatakse sõitjatele 510 elektriratast ja 240 tavajalgratast (kokku 750) ning üle Tartu linna, Tartu ja Luunja valla on rajatud/rajatakse 2021 aastal kokku 92 rattaparklat.

Meie eesmärk on leida partner, kes soovib kuvada oma ettevõtte või brändi reklaami rattaringluse ratta esikorvil.

2. Lepingu periood

2.1.1. Valitud partneriga sõlmitakse leping 1 kalendriaastaks.

2.1.2. Eelduslik lepinguperiood on 26.04.2021 – 25.04.2022.

2.1.3. Tasuda on võimalik kvartaalsete ettemaksetena neljas osas.

3. Mida meie pakume

3.1. Reklaampindade kirjeldus

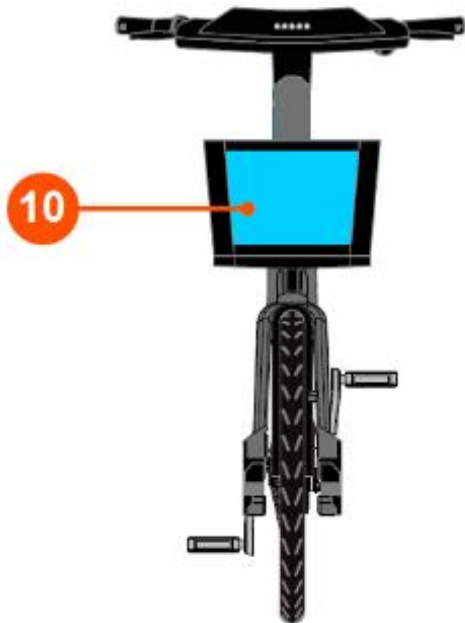

Mõõdud 25 cm x 19 cm

Pinna kood	Pinna kirjeldus	Mõõdud	Kogus
10	Rattakorvi esikülg	25/22 mm x 20 mm	750

3.2. Rataste taustinfo

3.2.1. Rataste värvilahendus põhineb hallil, mustal ja valgel.

3.2.1.1. Raami baasvärv on hall.

3.2.1.2. Rattakorvi ja tagaratta kaitse baasvärv on must.

3.2.2. Rattaid viiakse vajaduspõhiselt hooldus- ja remonttööde teostamiseks ringlusest välja.

3.2.3. Elektrirattad ei ole väljas talvisel hooajal (november – märts).

3.2.4. Rattaparklate asukohti on võimalik vaadata siit:

<https://gis.tartulv.ee/portal/apps/webappviewer/index.html?id=a00c2e503adb41e4b6647f0fc21246c0>



4. Mida ootame teilt

4.1. Nõuded sisule

4.1.1. Reklaam peab olema kooskõlas reklaamiseadusega.

4.1.2. Reklaami sõnum peab olema kooskõlas rattaringluse ja Targa linna väärtustega:

- ❖ Keskkonnasõbralikkus;
- ❖ Energiasäästlikkus;
- ❖ Tervislik eluviis.

4.2. Nõuded visuaalile

4.2.1. Rattakorvi esiküljel esitatav reklaam peab arvestama rattal kujutatud graafikaga; valitud partneril on kohustus ratastel eksponeeritava reklaami kavand viimistleda koostöös Tartu Linnavalitsusega, et viia see vastavusse rattal kujutatud graafika kujunduskeelega.

4.2.2. Graafikalahenduse väljatöötamisel arvestada, et rattakorvi tooniks on must, mis jääb reklaami taustaks. Reklaam tuleb anda kas kileõikusega (ilma taustata) või värvitul lauskleebisel.

4.2.3. Reklaam lahendada logo või hüüdlausega, mitte kogu korvi pinda katva lauskujutisena.

4.2.4. Reklaam anda soovitatavalt akromaatsel skaalal (valge ja/või hallina, mille võib asendada helkurkleebisega), lubatud on ka täisvärviline lahendus.

4.3. Nõuded teostusele

4.3.1. Valitud partner korraldab reklaamkleepsude tootmise ja paigaldamise ja tasub nendega seotud kulud.

4.3.1.1. Tartu Linnavalitsus teeb rattad kättesaadavaks rattaringluse laos.

4.3.1.2. Täpsem reklaami paigaldamise ajakava on vajalik kooskõlastada rattaringluse projektijuhiga.

4.3.2. Reklaam peab olema vastupidav välitingimustes.

4.3.3. Partneril on kohustus välja vahetada reklaamkleepsud, mis on pöördumatult määrdunud, rikutud või muul viisil kahjustunud.

4.4. Nõuded pakkumisele

4.4.1. Pakkumise esitamise tähtaeg on 19.04.2021.

4.4.2. Pakkumine saata: Marika Post, Tartu Linnatranspordi projektijuht, marika.post@tartu.ee

4.4.3. Pakkumine peab sisaldama:

4.4.3.1. Reklaampinna kasutamise eest pakutud tasu 1 kalendriaastaks;

4.4.3.2. Reklaami kavand koos mõõtude ja värvilahendusega.

4.4.4. Tasu osas eraldi välja tuua:

4.4.5. Rattakorvi esikülje tasu (pind 10, kogus 750).

4.4.6. Kavandite vormistamisel kasutada kaasuvaid faile:

4.4.6.1. [BW_TEMPLATE_BASKET_DECAL.ai](#) (pind 10)

4.4.6.2. Palun lisada kavand ka JPG või PDF formaadis.

Lisaküsimuste korral palume võtta kontakti:

Marika Post, Tartu Linnatranspordi projektijuht, +372 510 9190, marika.post@tartu.ee

5. Kuidas valime partneri

5.1. Pakkumiste hindamine

5.1.1. Hindame parimaks pakkumise, kus on näidatud suurim reklaampinna eest pakutav tasu.

5.1.2. Tartu Linnavalitsus jätab endale õiguse tagasi lükata pakkumised, mille reklaamikavandit või nende sõnumit ei hinnata sobivaks.

5.1.3. Tartu Linnavalitsus jätab endale õiguse tagasi lükata kõik pakkumised, kui pindade eest pakutav tasu ei vasta ootustele.